



TOSFED - 04TOBK/061222



ICRYPEX
CRYPTO EXCHANGE



**16-17-18
ARALIKTA
BULUŞUYORUZ**



ICRYPEX
CRYPTO EXCHANGE

SPOR TOTO
Spor Yayıncılık

ICRYPEX
CRYPTO EXCHANGE

TRTSPOR

ICRYPEX
CRYPTO EXCHANGE

WEBADASI
Bilye Teknolojileri

EXTREME

ÖZET

2022 TOSFED Baja Kupası 4. Ayak Düzce Yarışı, Düzce Otomobil Sporları ve Offroad Kulübü tarafından 16-17 Aralık 2022 tarihlerinde Merkez/DÜZCE’de organize edilecektir.

Bu yarışma FIA Kuralları, Uluslararası Spor Yasası (CSI) ve ekleri, TOSFED 2022 Yarışma Genel Kuralları, TOSFED 2022 Yarışma Ek Düzenlemeleri, 2022 TOSFED Baja Kupası Kuralları ve ilgili talimatlar uyarınca düzenlenmektedir.

İÇİNDEKİLER

| | | |
|--------|---|---|
| A1 | GİRİŞ | 3 |
| A1.1 | Kurallar | 3 |
| A1.2 | Yarışmanın Karakteristiği | 3 |
| A1.2.1 | Yarışmanın Resmi Zamanı | 3 |
| A1.2.1 | Özel | 3 |
| | Etaplar ve Parkur Uzunluğu | 3 |
| A1.2.2 | Ortalama İrtifa | 3 |
| A1.2.3 | Etap Zemin Tipleri (Özel Etaplar) | 3 |
| A2 | ORGANİZASYON | 4 |
| A2.1 | Ulusal Sportif Otorite | 4 |
| A2.2 | Sportif Onay | 4 |
| A2.3 | Organizatörün Adı, Adresi ve İletişim Bilgileri | 4 |
| A2.4 | Organizasyon Komitesi | 4 |
| A2.5 | Spor Komiserleri Kurulu | 4 |
| A2.6 | TOSFED Gözlemcisi | 4 |
| A2.7 | Yarışma Görevlileri | 5 |
| A2.8 | Yarışma Merkezinin Konumu ve İletişim Bilgileri | 5 |
| A3 | YARIŞMA PROGRAMI | 6 |
| A4 | KAYIT | 7 |
| A4.1 | Kayıtların Kapanması | 7 |
| A4.2 | Kayıt Prosedürü | 7 |
| A4.3 | Katılabilir Araçlar | 7 |
| A4.4 | Kayıt Ücreti ve Ekstra Ödemeler | 8 |
| A4.5 | Ödeme | 8 |
| A4.6 | İptal ve İade | 8 |
| A4.7 | Araç Takip Sistemi | 8 |
| A5 | SİGORTA | 9 |
| A5.1 | Yarışmanın Mali Mesuliyet Sigortası | 9 |
| A5.2 | Sigorta Teminatının Azami Limitleri | 9 |
| A6 | REKLAMLAR | 9 |

| | | |
|--------|---|----|
| A6.1 | Kısıtlamalar | 9 |
| A6.2 | Organizasyonun Zorunlu Reklam Alanları ve Yarışma Plakası | 10 |
| A6.3 | Organizatörün Teklif Ettiği Reklamlar | 10 |
| A7 | İDARİ KONTROL | 11 |
| A7.1 | İbraz Edilmesi Gereken Belgeler | 11 |
| A7.2 | İdari Kontrolde Teslim Edilecek Materyaller ve Dokümanlar | 11 |
| A8 | TEKNİK KONTROL | 11 |
| A9 | YARIŞMANIN İŞLEYİŞİ | 12 |
| A9.1 | Yarışma Start Listesi ve Yarışmacı Numaraları | 12 |
| A9.2 | Finiş Prosedürü | 13 |
| A9.3 | Normal Etaplar | 13 |
| A9.4 | Zaman Kontrol Noktaları Uygulamaları | 13 |
| A9.5 | Özel Etaplar | 13 |
| A9.5.1 | Özel Etap Bilgileri | 13 |
| A9.6 | Servis Alanı | 14 |
| A9.7 | Hız Sınırlaması Bulunan Bölgeler | 14 |
| A10 | ÖDÜLLER VE ÖDÜL TÖRENİ | 15 |
| A10.1 | Ödüller | 15 |
| A10.2 | Ödül Töreni | 15 |
| A10.3 | Ödül Töreni Yeri ve Zamanı | 15 |

Ek 1 Zaman Çizelgesi

Ek 2 Yarışmacılarla İletişim Sorumlusunun Fotoğrafi ve İletişim Bilgileri

Ek 3 Ceza Tablosu

A1 GİRİŞ

Yarışmanın Adı : 2022 TOSFED Baja Kupası 4. Ayak Düzce Yarışı
Yarışmanın Tarihi : 16-18 Aralık 2022

A1.1 Kurallar

Bu ek kurallar üzerinde gerçekleşecek değişiklik ve/veya düzenlemeler Yarışma Direktörü ya da Spor Komiserleri tarafından numaralı ve tarihli Ek Bültenler ile yapılabilir. Ek Kuralların ön görmediği durumlar için TOSFED 2022 Baja Kupası Kuralları, TOSFED 2022 Yarışma Ek Düzenlemeleri ve TOSFED 2022 Yarışma Genel Kuralları geçerlidir.

Yarışma ile ilgili ek bilgiler **28 Kasım 2022** 'den itibaren www.dosod.biz resmi web sayfasından duyurulacaktır.

A1.2 Yarışmanın Karakteristiği

Baja bir açık yol dışı (Off-Road) yarışıdır. Organizasyonun, emniyet ve kolluk kuvvetlerinin destekleri ile etapları kapatmak için aldığı tüm önlemlere rağmen Baja bir açık yol Off-Road yarışıdır. Yarışmacılar özel etap içinde başka araçlarla karşılaşabileceklerini bilmelidir. Yarışma parkurunda toprak, çamur, otluk arazi ve kayalık alanlar bulunmaktadır.

A1.2.1 Yarışmanın Resmi Zamanı

Eş güdümlü evrensel zaman sistemine göre (UTC) +03.00 kullanılacaktır. Uydu senkronizasyonu sağlanamayan durumlarda TRT radyo zamanı esas alınabilir.

A1.2.1 Özel Etaplar ve Parkur Uzunluğu

Ayak Sayısı : 2
Özel Etap Sayısı : 4
Özel Etap : 204,32 km
Normal Etap : 146,62 km
Yarışmanın Toplam Mesafesi : 350,94 km

A1.2.2 Ortalama İrtifa

Yarışmanın ortalama irtifası deniz seviyesinin 972 metre üzerindedir.

Minimum irtifa : 290 metre
Maksimum irtifa : 1654 metre

A1.2.3 Etap Zemin Tipleri (Özel Etaplar)

Toprak : 100 %
Kum : 0 %
Asfalt : 0 %
Diğer Yüzeyler : 0 %

A2 ORGANİZASYON

A2.1 Ulusal Sportif Otorite

Türkiye Otomobil Sporları Federasyonu (TOSFED) yarışmanın ulusal sportif otoritesidir.

Türkiye Otomobil Sporları Federasyonu
Levent Mahallesi Ebulula Mardin Caddesi Maya Meridyen Plaza Kat12
Akatlar / Beşiktaş / İSTANBUL
+90 (212) 351 50 45 pbx
+90 (212) 351 50 48
info@tosfed.org.tr

A2.2 Sportif Onay

Sportif OnayNo.: 04TOBK/061222 Onay Tarihi: 06/12/2022

A2.3 Organizatörün Adı, Adresi ve İletişim Bilgileri

Organizatör : Düzce Otomobil Sporları ve Offroad Kulübü
Organizatör Temsilcisi : İsmail AYDIN
Adres : Eski Sanayii Çarşısı Stadyum Sk. No:83/A Merkez / DÜZCE
Kütük Numarası : 81-005-158
Telefon : 0 532 325 51 61
E-mail : bilgi@dosod.biz

A2.4 Organizasyon Komitesi

Komite Başkanı : Sn. İsa YAZICI – T.C. Düzce Gençlik Spor İl Müdürü
Kulüp Başkanı : İsmail AYDIN
Yarışma Direktörü : Önder ÖNER
Yarışma Güvenlik Sorumlusu : Mahir İsa ZORBOZAN

A2.5 Spor Komiserleri Kurulu

| | Adı Soyadı |
|---------------------------------|------------------------|
| Spor Komiserleri Kurulu Başkanı | Turhan YALÇIN [TOSFED] |
| Spor Komiseri (TOSFED) | Fethi ERYİĞİT [TOSFED] |
| Spor Komiseri (KULÜP) | Beytullah ÖZENİR |

A2.6 TOSFED Gözlemcisi

| | Adı Soyadı |
|-------------------|------------------------|
| TOSFED Gözlemcisi | Fethi ERYİĞİT [TOSFED] |

A2.7 Yarışma Görevlileri

| Görev Tanımı | Adı Soyadı |
|-------------------------------------|-------------------------|
| Yarışma Direktörü | Önder ÖNER |
| Yarışma Direktör Vekili | Soner ÇINAR |
| Yarışma Direktör Yardımcısı (İdari) | Ömer CİVELEK |
| Yarışma Genel Sekreteri | Gülben DURMAZ |
| Yarışma Güvenlik Sorumlusu | Mahir İsa ZORBOZAN |
| İdari Kontrol Sorumlusu | Ömer CİVELEK |
| Teknik Kontrol Sorumlusu | Kenan CANAKÇAY [TOSFED] |
| Teknik Kontrol Sorumlu Yardımcısı | Serkan ŞAHİN |
| Sağlık Hizmetleri Sorumlusu | Dr. Özgür SABAH |
| Komiseler Kurulu Sekreteri | Tuğçe BESLER |
| Servis Alanı Sorumlusu | Zafer ALKAN |
| Kapalı Park Sorumlusu | Enes KESKİN |
| Etap Sorumlusu | Tuğrul Sağlam |
| Etap Sorumlusu | Erhan OZAN |
| Yarışmacılarla İletişim Sorumlusu | Meyli Karagülle |
| Neticelendirme Sorumlusu | Cüneyt ALTINIŞIK |
| Kurtarma Ekibi Sorumlusu 1 | Memet KORKMAZ |
| Kurtarma Ekibi Sorumlusu 2 | Taner KÜTAHYA |
| Kurtarma Ekibi Sorumlusu 3 | Şenol BAYRAKTAR |
| Kurtarma Ekibi Sorumlusu 4 | Sadullah Avcı |
| Kurtarma Ekibi Sorumlusu 5 | Yunus Emre ESEN |
| Medya Sorumlusu | Ferdi KILIÇOĞLU |
| Lojistik Sorumlusu 1 | Zeki Doğançay |
| Lojistik Sorumlusu 2 | Şenol BAYRAKTAR |
| Lojistik Sorumlusu 3 | Memet KORKMAZ |
| Lojistik Sorumlusu 4 | Efe SERT |
| Ödül Töreni Sorumlusu | Cüneyt ALTINIŞIK |

A2.8 Yarışma Merkezinin Konumu ve İletişim Bilgileri

Yarışma Merkezi : Düzce İl Gençlik Spor Müdürlüğü
 Adres : Bolu Cad. No:250 MERKEZ - DÜZCE
 Telefon : +90 532 325 51 61
 E-mail : bilgi@dosod.biz

Çalışma Saatleri

16 Aralık 2022 Cuma : 08:30 - 20:00 saatleri arasında
 17 Aralık 2022 Cumartesi : 08:00 - 20:00 saatleri arasında
 18 Aralık 2022 Pazar : 08:00 - 20:00 saatleri arasında
 Resmi İlan Panosu (RİP) : Yarışma Merkezi İlan Panosu
 Dijital Resmi İlan Panosu (DİP): 28 Kasım – 18 Aralık 2022 tarihleri arasında www.dosod.biz web sayfası
 Alternatif İlan Panosu (AİP) : Servis Alanı İlan Panosu

A3 YARIŞMA PROGRAMI

| PROGRAM | KONUM | TARİH | ZAMAN | |
|---|----------------------------------|----------------------|----------------|-------------|
| Yarışma Ek Kurallarının (ONAYLI) Yayınlanması | DİP | 28 Kasım 2022 | 10:00 | |
| Kayıtların Açılması | DİP | 28 Kasım 2022 | 10:00 | |
| Kayıtların Kapanması | DİP | 12 Aralık 2022 | 15:00 | |
| Kayıt Listesinin İlanı | DİP | 13 Aralık 2022 | 17:00 | |
| Geçici Start Listesinin İlanı | DİP | 13 Aralık 2022 | 17:00 | |
| Medya Merkezinin Açılışı | Yarışma Merkezi | 16-17-18 Aralık 2022 | 09:00 | |
| İdari Kontrol | Yarışma Merkezi | 16 Aralık 2022 | 10:00-14:00 | |
| Araç Takip Sisteminin Teslimi | Yarışma Merkezi | 16 Aralık 2022 | 10:00-14:00 | |
| Teknik Kontrol | SSV-Sınıf 1 | Yarışma Merkezi | 16 Aralık 2022 | 10:00-10:45 |
| | Sınıf 2 | | 16 Aralık 2022 | 10:45-11:30 |
| | Sınıf 3 | | 16 Aralık 2022 | 11:30-12:30 |
| | Sınıf 4 | | 16 Aralık 2022 | 12:30-13:30 |
| | Kamyon | | 16 Aralık 2022 | 13:30-14:00 |
| Seremonik Start | Valilik Meydanı | 16 Aralık 2022 | 15:00 | |
| Yarışmacılarla Brifing | Yarışma Merkezi Konferans Salonu | 16 Aralık 2022 | 17:00 | |
| Kapalı Park Girişi (Tüm Araçlar İçin En Geç) | Servis Alanı Karşısı | 16 Aralık 2022 | 18:00 | |
| Spor Komiserleri Kurulu (SKK) Toplantısı | Yarışma Merkezi | 16 Aralık 2022 | 18:00 | |
| Kesin Start Listesinin İlanı (1. Ayak) | RİP + DİP + AİP | 16 Aralık 2022 | 18:30 | |
| Görevlilerle Brifing | Yarışma Merkezi Konferans Salonu | 16 Aralık 2022 | 19:00 | |
| Yarışmanın Startı – 1. Ayak (ZK0) | Kapalı Park | 17 Aralık 2022 | 09:22 | |
| 1. Ayak Finişi (ZK2A) İlk Araç | Servis Alanı | 17 Aralık 2022 | 16:10 | |
| Geçici Neticelerin İlanı | RİP+DİP+AİP | 17 Aralık 2022 | 17:30 | |
| Kesin Neticelerin İlanı | RİP+DİP+AİP | 17 Aralık 2022 | 18:00 | |
| Kesin Start Listesinin İlanı (2. Ayak) | RİP+DİP+AİP | 17 Aralık 2022 | 18:15 | |
| Yarışmacılarla Brifing | Yarışma Merkezi Konferans Salonu | 17 Aralık 2022 | 18:30 | |
| Görevlilerle Brifing | Yarışma Merkezi Konferans Salonu | 17 Aralık 2022 | 19:00 | |
| 2.Ayak Startı – 2.Ayak (ZK2B) | Servis Alanı | 18 Aralık 2022 | 09:32 | |
| 2.Ayak Finişi (ZK4A) İlk Araç | Servis Alanı | 18 Aralık 2022 | 16:00 | |
| Yarışma Geçici Neticelerinin İlanı | RİP+DİP+AİP | 18 Aralık 2022 | 17:30 | |
| Yarışma Kesin Neticelerinin İlanı | RİP+DİP+AİP | 18 Aralık 2022 | 18:00 | |
| Ödül Töreni | Yarışma Merkezi Konferans Salonu | 18 Aralık 2022 | 18:30 | |

A4 KAYIT

A4.1 Kayıtların Kapanması

Yarışmanın kayıtları TOSFED 2022 Genel Kuralları, Bölüm 26, Madde 61 gereği **12 Aralık 2022 Pazartesi Saat 15:00**'da kapanacaktır.

A4.2 Kayıt Prosedürü

Yarışmaya katılmak isteyen yarışmacılar www.dosod.biz internet sitesinde yer alan idari kayıt formunu yarışmacı, sürücü, yardımcı sürücü ve araç detaylarını girerek doldurmalıdır. Sürücüler, 2022 yılı için geçerli **GSM Sporcu lisansına, Mahalli Offroad Sportif Yarışmacı Belgesi** ile **TOSFED Mahalli ve TOSFED Mahalli Offroad Sportif Sürücü Belgesine**, tüzel kişilik **Takım Belgesine** sahip olmalıdır.

Kayıt gerçekleştirecek ekipler için her yarışmacı kayıt formu ile kayıt ücreti ve sigorta bedelini ödediğini gösteren dekontu bilgi@dosod.biz mail adresine ulaştırmalıdır. **12 Aralık 2022 Pazartesi – Saat 15:00**'dan sonra veya gerekli ödemeler gerçekleştirilmeden yapılacak başvurular hiçbir şekilde kabul edilmeyecektir. Kayıt ücretinin yatırılmaması halinde kayıtlar kabul edilmeyecektir. Federasyon sportif direktörlüğünden onay alınmak şartıyla organizasyonun kayıtları reddetme hakkı saklıdır.

Tüm katılımcılar uluslararası geçerliliği olan sürücü ehliyetine sahip olmalıdır. İdari kontrolde istenecek olan belgeler için **A7.1** maddesine bakınız.

A4.3 Katılabilir Araçlar

Araçların toplam ağırlıkları en fazla 3500 kg olacak şekilde sınıflara ayrılmıştır. 3500 kg üzeri araçlar yarışamaz.

A4.3.1 Sınıflar

| SINIFLAR | ÖZELLİKLER |
|----------|---|
| SINIF 1 | Motor hacimleri; 1750 cc'ye kadar benzinli (1750 cc dâhil), 2000 cc'ye kadar dizel (2000 cc dâhil) atmosferik motorlu 4x4 arazi araçları, FIA T1 ve T2 araçlar. |
| SINIF 2 | Motor hacimleri; 1751 cc'den 2800 cc'ye kadar benzinli (2800 cc dâhil), 3500 cc'ye kadar dizel (3500 cc dâhil) atmosferik motorlu 4x4 arazi araçları, FIA T1 ve T2 araçlar. |
| SINIF 3 | Motor hacimleri; 2801 cc'den 3949 cc'ye kadar benzinli (3949 cc dahil), 4399 cc'ye kadar dizel atmosferik motorlu 4x4 arazi araçları, FIA T1 ve T2 araçlar. |
| SINIF 4 | Motor hacmi 3950 cc'den büyük benzinli, 4400 cc'den büyük dizel atmosferik motorlu 4x4 arazi araçları, FIA T1 ve T2 araçlar. |
| KAMYON | 4x4 veya 6x6 seri üretim kamyonlar. |
| SSV | UTV tipi araçlar. |

* Süper şarjlı ve turbolu motorların atmosferik eş değerlerini saptamakta kullanılacak katsayı dizel araçlar için 1,5, benzinli araçlar için 1,7'dir. İş makinaları ve traktörler, baja yarışlarına kabul edilmezler.

A4.4 Kayıt Ücreti ve Ekstra Ödemeler

Yarışmacı veya sürücülere dağıtılacak doküman tutarları kayıt bedelinin içindedir. Yarışma ek kurallarında belirtilen araç takip sistemleri ve sigorta ücreti, kayıt bedelleri haricindedir.

| Ücret/Ödeme Türü | Tutar |
|--|-----------|
| Ferdi Reklamlı Kayıt Bedeli | ₺3.115,00 |
| Ferdi Reklamsız Kayıt Bedeli | ₺4.620,00 |
| Tüzel Reklamlı Kayıt Bedeli | ₺4.620,00 |
| Tüzel Reklamsız Kayıt bedeli | ₺6.930,00 |
| Sigorta Bedeli | ₺350,00 |
| Araç Takip Sistemi | ₺250,00 |
| Ekstra Servis Araç Plakası (Her Araç için en fazla 1 Adet) | ₺450,00 |

A4.5 Ödeme

Kayıt ve sigorta bedeli, banka transferi yoluyla ödenir ve ilgili işlem dekontu kayıt formu ile birlikte ibraz edilir. Kayıt bedelini ödemeyen yarışmacılara start verilmez. Kayıt bedelleri organizatör kulüp ve yüklenici arasında oluşturulan protokol gereği aşağıda belirtilen banka hesabına yatırılmalıdır.

BANKA : Türkiye İş Bankası
HESAP ADI : Düzce Otomobil Ve Offroad
IBAN : TR67 0006 4000 0014 3201 5364

- Yarışmacının adı ödeme notunda yer almalıdır.
- Kayıt ücretinin tamamı kayıtların kapandığı tarihe kadar yatırılmalıdır. Ödemesi tamamlanmamış kayıtlar kabul edilemeyecektir.

A4.6 İptal ve İade

Kayıt ücretleri aşağıdaki hallerde tam olarak iade edilir;

- Kaydı kabul edilmeyen yarışmacı adaylarına,
- Yarışmanın yapılamaması halinde,

Yarışmaya kayıt yaptırıp, kayıtların kapanma tarihinden önce kaydını geri çeken yarışmacılara, kayıt ücretinin yarısı iade edilir.

İlk teknik kontrole girip geçemeyen veya teknik kontrolde ya da sonrasında çekilme kararı alan yarışmacılara kayıt ücreti iadesi yapılamaz.

A4.7 Araç Takip Sistemi

TOSFED tarafından belirtilen araç takip sistemi kullanımı zorunludur.

- Dağıtım ve montaj programda belirtildiği üzere Yarışma Merkezinde 16 Aralık 2022 Cuma günü saat 10:00-14:00 ATC Araç Takip Sistemleri firması tarafından sağlanır.
- Araç takip cihazlarının çalışıp çalışmaması kontrolü sürücünün sorumluluğundadır.
- Pil bitmesi, arıza olması gibi diğer teknik konularda ilgili firmadan alınacak rapora göre cezai durumu kesinleşecektir.
- Araç takip cihazı, yarışın bitişi ya da ilgili ekibin yarışı bırakmasına kadar açık tutulmalıdır.
- Araç takip cihazını takmayan veya çalıştırmayan sürücüye kayıt bedeli kadar para cezası uygulanır.

A5 SİGORTA

A5.1 Yarışmanın Mali Mesuliyet Sigortası

Organizatör tarafından yaptırılacak sigorta sadece yarışmacıların üçüncü şahıslara veya üçüncü şahıslara ait mallara verecekleri hasarlar içindir. Organizatör tarafından yaptırılacak sigortanın geçerliliği yarışmanın startıyla başlar ve sadece Özel Etapları kapsar. Yarışın sona ermesi, yarışmacının yarışmayı terk etmesi veya ihraç edilmesi ile poliçenin geçerliliği sona erer. Servis araçları ve ekipleri organizatör tarafından verilen plakaları veya kartları taşıyıcılar dahi sigorta kapsamı dışındadırlar. Bağlantı etaplarında (özel etaplar haricindeki yollar) yarış araçlarının sigortaları geçerlidir ve Organizatör hiçbir sorumluluk taşımamaktadır.

A5.2 Sigorta Teminatının Azami Limitleri

TOSFED 2022 Yarışma Ek Düzenlemeleri Madde 2'ye göre yaptırılacak olan sigorta, sadece yarışmacıların üçüncü şahıslara ve üçüncü şahıslara ait mallara verecekleri hasarları belirtilen limitler dâhilinde kapsar. Limitler aşağıda belirtilmiştir.

| Azami Teminat Limitleri | |
|-------------------------|---------------|
| Araç Başına Maddi | ₺50.000,00 |
| Kaza Başına Maddi | ₺100.000,00 |
| Şahıs Başına Bedeni | ₺500.000,00 |
| Kaza Başına Bedeni | ₺2.500.000,00 |

A6 REKLAMLAR

A6.1 Kısıtlamalar

Türkiye Cumhuriyeti yasalarına göre tütün ve tütün mamulleri ile alkolü içeceklerin reklamları yasaktır. Bu yasanın hükümleri servis araçları, ekipmanlar ve takım kıyafetleri için de geçerlidir.

Yarışmacılar araçların üzerinde her türlü reklamı,

- Ulusal kanunlara ve TOSFED Genel Kurallar Madde 46'ya uygun olarak,
- Hakaret oluşturmayacak şekilde,
- Politik veya dini nitelik olmayan şekilde taşıyabilirler.

Organizatör tarafından teklif edilecek diğer reklamlar ihtiyaridir. Bu reklamların reddedilmesi durumunda, Yarışmacıdan reklamsız kayıt bedeli talep edilir. Bu bedeller **A4.4 "Kayıt Ücreti ve Ekstra Ödemeler"** Maddesinde belirtilmiştir.

Organizasyon sponsoru; Otomobil markası, lastik, yakıt ve yağ türevleri ile ilgili bir firma ise, yarışmacı sponsoruna rakip olması durumunda organizatörün ihtiyari reklâmlarını reddedebilir. Böyle bir durumda kayıt ücreti 'reklamsız' tarifeden ödenmez.

Otomobillerin üzerindeki madde **A6.3**'te belirtilen alanlar organizatör reklamlarına tahsis edilmiştir. Organizatör ihtiyari reklamlarını kabul eden yarışmacılar, belirtilen alanları bu reklamlara ayırmalı ve boş bırakmalıdırlar.

A6.2 Organizasyonun Zorunlu Reklam Alanları ve Yarışma Plakası

Tüm araçlar organizasyonun aşağıda listelenmiş olan plakalarını taşımalıdır:

- Resmi Yarışma Plakası
- Yarışma Numaraları
- Ön Cam Bandı

Her yarışmacıya; yarış aracı kapılarına yapıştırmak için minimum 32x40 cm boyutlarında 2 (iki) adet, ön ve arka camların sağ üst köşelerine yapıştırmak için 15x15 cm boyutlarında 2 (iki) adet yarışmacı numaraları verilecektir. Grup SSV araçlar için 3 (üç) adet 20x15 cm boyutlarında yarışmacı numarası sağlayacaktır.

Ayrıca yarış araçlarına yapıştırılmak üzere tüm sınıflar için 110x13 cm boyutlarında Ön Cam Bandı verilecektir.

A6.3 Organizatörün Teklif Ettiği Reklamlar

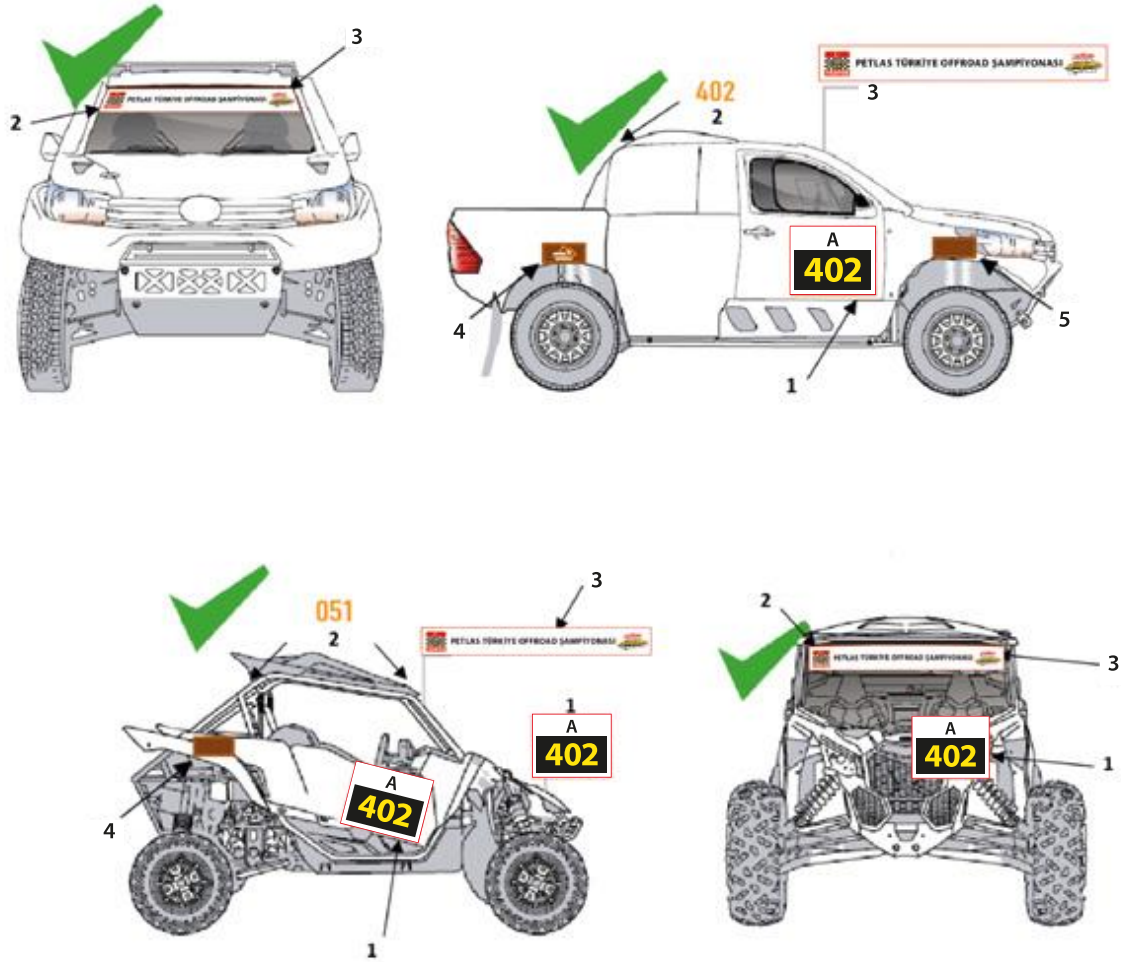

1 - Kapı Numaraları (Mecburi):

2 - Ön ve Arka Cam Numaraları (Mecburi)

3 - Ön Cam Bandı (Mecburi)

4 - Reklam Alanı - (İhtiyari)

5 - Reklam Alanı - (İhtiyari)

A- Organizatör Kulüp Ana Sponsoru

Yarışmacı numaraları, yarışma plakaları ve reklam çıkartmaları Organizatör tarafından sunulmaktadır. Tüm bunlar araç teknik kontrole girmeden önce yapıştırılacaktır ve yarış boyunca görünür olmaları sağlanmalıdır.

A7 İDARİ KONTROL

Yarışmaya kayıt formunu gönderen yarışmacı programda belirtilen saatler içerisinde (Takım Sorumlusu, Pilot veya Co-Pilot) idari kontrole gelmek zorundadır. İdari kontrolü tamamlayamayan yarışmacı start alamaz.

A7.1 İbraz Edilmesi Gereken Belgeler

- Teslim edilmek üzere kayıt formunun ıslak imzalı eksiksiz doldurulmuş nüshası,
- Teslim edilmek üzere kayıt ve sigorta ücretinin yatırıldığını gösterir banka dekontu,
- Sürücü ve yardımcı sürücünün ehliyeti,
- Teslim edilmek üzere çekme belgesi veya ruhsat fotokopisi,
- Araç sahibinin üçüncü bir kişi olması durumunda muvaffakatname,
- Teslim edilmek üzere servis personel listesi

A7.2 İdari Kontrolde Teslim Edilecek Materyaller ve Dokümanlar

| İdari Kontrolde Teslim Edilecek Materyaller ve Dokümanlar | Yarışmacı | Takım Sorumlusu |
|---|-----------|--------------------|
| EK KURALLAR | 1 Adet | 1 Adet |
| YOL NOTU | 1 Adet | 1 Adet |
| TEKNİK KONTROL FORMU | 1 Adet | 1 Adet |
| KAPI NUMARASI, ÖN VE ARKA NUMARALAR, ÖN CAM BANDI | 1 Takım | |
| ORGANİZATÖR REKLAMLARI | 1 Takım | |
| YARIŞMACI YAKA KARTI | 2 Adet | |
| TAKIM SORUMLUSU YAKA KARTI | | 1 Adet |
| TAKIM ARAÇ KARTI | | 2 Adet |
| SERVİS PERSONELİ YAKA KARTI | 3 Adet | Araç Başı + 1 Adet |
| SERVİS PLAKASI | 1 Adet | Araç Başı + 1 Adet |
| HARİTALAR KİTAPÇIĞI | Dijital | 1 Adet |
| GÜVENLİK PLANI | | 1 Adet |

A8 TEKNİK KONTROL

Yarışmaya katılan araçlar programda belirtilen saatler içerisinde teknik kontrole getirilmelidir. Programda belirtilen saatler içinde teknik kontrole gelmeyen yarışmacılara, Yarışma Direktörü tarafından kabul edilen bir fors majör sebepleri yok ise start verilmez.

Fors majör talebi onaylanan yarışmacı aracını en geç Start Kapalı Park açılış saatinden 1 saat önce Teknik kontrole getirmelidir. Bu nedenden dolayı Start Kapalı parkına geç kalınma cezası ödemez. Fors majör hakkını kullanan yarışmacı **350 ₺** (üçyüzelli TL) cezayı, idari kontrol süresince ödemek zorundadır. Takım kaydı yaptıran yarışmacılar fors-majör talepleri için belirtilen bu cezayı ödemezler. Komiserler Kuruluna buna dair ödeme olmaması durumunda yarışmacı start alamaz.

Araçlar Teknik Kontrole getirilmeden önce Araç Takip Sistemleri takılmış, yarışma numaraları, yarışma plakaları ve reklamlar kurallarda belirtildiği şekliyle araç üzerine yapıştırılmış olmalıdır.

Bir yarışmacının aracı teknik kontrol şartlarına uymuyor ise eksikliklerini tamamlayabilmesi için kendisine belirli bir süre Komiserler Kurulu'nca zaman verilebilir. Buna rağmen araç teknik kontrol şartlarına uymuyor ise bu araca start verilmez.

Teknik kontrol sorumlusu yapılan değişiklikler veya aşırı korozyon sonucu emniyetli görmedikleri araçların start almasına izin vermeyebilirler. Offroad yarışlarına katılacak araçlarda hiçbir sınıfta homologasyon şartı aranmaz. Yarışmacı ve sürücüler araçlarında yaptıkları değişikliklerin trafik yasası uyumundan doğabilecek ihtilaflardan kendileri sorumludurlar.

Teknik kontrol sırasında bir aracın beyan ettiği sınıfa uymadığı teknik kontrol sorumlusu tarafından tespit edilir ise yarışmacı ait olduğu sınıfta yarışır ve bu değişiklik kesin start listesinde belirtilir. Organizasyon yarışma süresince ekiplerin değişip değişmediğinin tespiti ve araçların kurallara uygunluğunun kontrol edilebilmesi amacı ile önceden bildirilmeyen teknik kontroller de yaptırabilir. Yarışmacı ve ekipler, yarışma süresince aracın teknik uygunluğunun devamlı olarak sağlanmasından sorumludur.

Araçların teknik kontrolde mühürlenmesi halinde yarışmacılar bu mühürlerin bütün yarış süresince aracın üzerinde bulunmasını sağlayacaklardır. Mühürlerden herhangi birinin yarışma esnasında eksikliğinin tespiti yarışmadan ihracı gerektirir.

A9 YARIŞMANIN İŞLEYİŞİ

Organizasyonun özel etaplarında, kolluk kuvvetlerinin ve yerel yönetimin destekleri ile azami ölçüde güvenlik önlemleri alınarak tüm yollar trafiğe kapatılmıştır. Görevli araçlar ve organizasyon görevlilerinin kendileri için ayrılmış alanlarda bulunabilecekleri ve acil durumlarda etap üzerinde olabilecekleri bilinmelidir.

Ekipler organizasyon süresince trafiğe açık yollarda T.C. Trafik Kanun ve Kurallarına uymak zorundadır. Bu trafik kurallarına uymayan ekiplere, trafik ekiplerinin kesebileceği cezalara ilaveten, Ek-3 Ceza tablosunda belirtilen ceza verilecektir.

A9.1 Yarışma Start Listesi ve Yarışmacı Numaraları

Start listesi 2022 TOSFED Baja Kupası Puan Durumuna göre Sınıf SSV, Sınıf 4, Sınıf 3, Sınıf 2, Sınıf 1 ve Kamyon sırasıyla oluşturulacaktır.

2. Ayak start listesi bir önceki günün sınıf klasman sıralamasına göre Sınıf SSV, Sınıf 4, Sınıf 3, Sınıf 2, Sınıf-1 ve Kamyon sırasıyla oluşturulacaktır, gerekli hallerde Komiserler Kurulu onayı ile Direktör tarafından revize edilebilir.

Sürücülerin yarışma numaraları, sezon başında tanımlandığı şekilde olacak ve sınıflara göre aşağıdaki şekilde dağılım yapılacaktır.

- SSV 051 – 099
- Sınıf 1 101 – 199
- Sınıf 2 201 – 299
- Sınıf 3 301 – 399
- Sınıf 4 401 – 499
- Kamyon 501 – 599

A9.2 Finiş Prosedürü

Yarışmanın Finiş noktası Zaman Çizelgesinde belirtilecektir. Yarışma sonunda bir ekibin kategorisinde ve sınıfında puan alabilmesi için yarışın toplam özel etap kilometresinin %50'si tamamlanması gerekmektedir. Etapta kalan yarışmacının kaldığı mesafe, tamamlanmış mesafe olarak toplama dahil edilecektir.

A9.3 Normal Etaplar

Normal etaplar; kapalı park, servis alanı ve özel etaplar arasındaki bağlantı yollarıdır. Bu etapların geçilmesi için yarışmacılara belirli bir süre verilir ve sonunda zaman kontrol gerçekleştirilir. Verilen süre Zaman Çizelgesinde belirtilir ve yarışmacılar buna göre hareket eder.

Güvenlik gerekçeleriyle yol notunda belirtilen güzergah takip edilmelidir. GPS araç takip sistemi ile yol güzergahının terk edildiğinin tespiti durumunda ilgili madde işletilir.

A9.4 Zaman Kontrol Noktaları Uygulamaları

- Bütün zaman kontrolleri, geçiş kontrolleri, özel etap start ve toplama kontrolleri noktalarında TOSFED standartlarına uygun tabelaları ile açıkça belirtilmiş olacaktır.
- Ekipler, ideal kayıt zamanları dolmadan karnelerini işletmek durumundadır. Örnek: İdeal kayıt zamanı 17:58 olan bir yarışmacı kaydını 17:58:00 ile 17:58:59 arasında yaptırsa zamanında kayıt yaptırmış sayılır.
- Zaman Kontrol noktalarına Erken girişlerde dakika başına 1 dakika, geç girişlerde dakika başına 10 saniye ceza uygulanır.
- Zaman kayıt noktasına en fazla 15 dakika geç kalınabilir. 15 dakikadan fazla geç kalmış yarışmacıya start verilmez.
- Servis alanı girişine erken giriş serbesttir. Servis alanı zaman kontrol noktasına giriş için en fazla **30 dakika** geç kalınabilir. Servis girişine 30 dakikadan daha fazla geç gelen yarışmacı o etaptan ihraç olur.

A9.5 Özel Etaplar

Özel Etaplar, yarışmacıların zamana karşı yarıştıkları bölümlerdir.

A9.5.1 Özel Etap Bilgileri

| Etap Adı | Özel Etap | Etap Uzunluğu | WP Sayısı | Etap İdeal Süresi | Start Aralıkları | WP Hakkındaki Bilgiler |
|---------------------------|-----------|---------------|-----------|-------------------|------------------|---|
| Ferdî Kılıçoğlu Etapı | ÖE 1 | 53,51 Km | 15 | 100 Dk | 2 Dk | WP nokta sayısının %75'inden fazlasını atlayan yarışmacı ilgili etaptan ihraç olur. |
| | ÖE 2 | | | | | |
| Şampiyon Düzce Spor Etapı | ÖE 3 | 48,65 Km | 15 | 90 Dk | 2 Dk | |
| | ÖE 4 | | | | | |

A9.5.2 Özel Etap Start Prosedürleri

- Yarışmacı ZK noktasında bulunan görevliye zaman karnesini zamanında vermelidir.
- ZK görevlisi Özel Etap Startı için bu süreye 3 dakika ekler ve yarışmacıyı Starta yönlendirir.
- Yarışmacı aracını Start noktasına zamanında ve tüm güvenlik önlemleri alınmış (kemerler sıkı, kasklar takılı, uydu takip açık, GPS açık vb) şekilde konumlandırır.
- Start Saatinde 1 dakika kala bir sarı nokta belirir.
- Starta 30 saniye kala ilk kırmızı ışık yanar.
- Starta 5 saniye kaldığında her 1 saniyede 1 kırmızı ışık yanar.
- 5 kırmızı ışığın söndüğü an Start anıdır.
- Hatalı start için ceza verilir (Bkz. Ek-3)

A9.5.3 Özel Etap Zaman Alma Esasları

Engelli etaplarda Özel etap finiş zamanının kayıt işlemi stop tabelalı masada otomatik zaman kayıt cihazları veya el ile yazılmak sureti ile yapılacaktır.

Finiş zamanları yarışmacıların zaman karnelerine saat-dakika-saniye-salise cinsinden işlenecektir.

A9.6 Servis Alanı

Servis Alanı ZK noktalarına erken giriş serbesttir. Servis girişine **30 dakikadan** daha fazla geç gelen yarışmacı o etaptan ihraç olur.

Servis Alanı dışında normal etaplarda organizasyonun belirlediği yerler haricinde servis desteği alınması yasaktır. Bu kuralı ihlal eden yarışmacı yarışma ihracı olur. Servis personelinin yaka kartı takması mecburidir. Servis yaka kartına sahip personeller yalnızca Servis Alanı içerisinde araca müdahale edebilecektir. Özel ve normal etap içerisinde araca müdahale edemezler.

Yarış araçları Servis Alanını terk edemez. Araçlar dışarı çıkarılamaz. Dışarı çıkan yarışmacı ekip yarışmadan ihraç olur.

Servis Alanı girişlerinde, organizasyonun temin edeceği Yaka Kartı olmayanlar Servis Alanına alınmayacaktır.

A9.7 Hız Sınırlaması Bulunan Bölgeler

Normal etaplarda yasal hız sınırlamaları geçerlidir ve trafik kurallarına uyulması zorunludur.

Servis alanındaki yarış ve servis araçlarının tehlikeli şekilde ve servis alanı trafik akış yönünün tersinde hareket etmesi yasak olup, otomobillerin sürati **30 km/s**'den daha fazla olamaz. Bu süratin aşılması veya tehlikeli şekilde hareket edilmesi halinde, Komiserler Kurulu tarafından **500,00 ₺ (beşyüzTL)** para cezası uygulanır. Sürekli tekrar ve sportmenliğe aykırı davranış olarak değerlendirilmesi durumunda Komiserler Kurulu yarış ihracı cezası verebilir.

A10 ÖDÜLLER VE ÖDÜL TÖRENİ

A10.1 Ödüller

Otomobil, SSV, Kamyon kategorilerinde ve sınıf ödülleri ilk üçe girenlere Pilot ve Co-Pilot için birer kupa şeklinde olacaktır.

Otomobil Kategori Birincisi Pilot ve Co-pilot
Otomobil Kategori İkincisi Pilot ve Co-pilot
Otomobil Kategori Üçüncüsü Pilot ve Co-pilot

SSV Kategori Birincisi Pilot ve Co-pilot
SSV Kategori İkincisi Pilot ve Co-pilot
SSV Kategori Üçüncüsü Pilot ve Co-pilot

Kamyon Kategori Birincisi Pilot ve Co-pilot
Kamyon Kategori İkincisi Pilot ve Co-pilot
Kamyon Kategori Üçüncüsü Pilot ve Co-pilot

Sınıf-1 Birincisi Pilot ve Co-pilot
Sınıf-1 İkincisi Pilot ve Co-pilot
Sınıf-1 Üçüncüsü Pilot ve Co-pilot

Sınıf-2 Birincisi Pilot ve Co-pilot
Sınıf-2 İkincisi Pilot ve Co-pilot
Sınıf-2 Üçüncüsü Pilot ve Co-pilot

Sınıf-3 Birincisi Pilot ve Co-pilot
Sınıf-3 İkincisi Pilot ve Co-pilot
Sınıf-3 Üçüncüsü Pilot ve Co-pilot

Sınıf-4 Birincisi Pilot ve Co-pilot
Sınıf-4 İkincisi Pilot ve Co-pilot
Sınıf-4 Üçüncüsü Pilot ve Co-pilot

A10.2 Ödül Töreni

Yarışmaların ödül törenlerine katılım zorunludur ve sürücülerin yarış tulumu ya da takım kıyafetini giymeleri giymeleri mecburidir. Takım kıyafeti, Takım Belgesi ile yarışan sporcular için geçerlidir. Bu kurala uyulmaması durumunda, TOSFED tarafından ceza verilir.

Ödül töreni esnasında ilgili ödüllerin sahipleri ve ödülü verecek kişilerin haricinde başka bir kimsenin podyumda bulunması veya davet edilmesi yasaktır.

Yarışmacı ve sürücülerin ödül töreni esnasında beyanat vermeleri yasaktır.

Ödül törenine mazereti nedeniyle katılmayan sürücülerin ödülleri yarışmacı tarafından tayin edilen birine podyum dışında teslim edilir. Aksi halde, organizatör kulüp tarafından yarışmacıların ödülleri kayıt formunda belirtilen adrese teslim edilir Yarışma sonrasında temyiz başvurusu olması durumunda genel klasmanı etkileyen bir durum olması halinde yalnızca itiraz dışı kalan kupalar verilecektir. Diğer kupalar Federasyona iletilecektir.

A10.3 Ödül Töreni Yeri ve Zamanı

Ödül töreni **18 Aralık 2022 saat 18:30'da Yarışma Merkezi Konferans Salonunda** gerçekleşecektir.

Ek 1 - Zaman Çizelgesi

| 1.Ayak | | 17 Aralık 2022 Cumartesi | | | | | | |
|----------------------|--------------------------|--------------------------|--------------|-------------------|--------------|----------------|--------------|--|
| Gün Doğumu: 08:14 | | | | Gün Batımı: 17:29 | | | | |
| ZK | Kontrol Noktası | Özel Etap Mesafe | Ara Mesafe | Toplam Mesafe | Hedef Süre | Ortalama Sürat | İlk Araç | |
| 0 | Kapalı Park Çıkış | | | | | | 09:22 | |
| 1 | Fındıklı Aksu | | 19,36 | 19,36 | 00:35 | 33,19 | 09:57 | |
| ÖE1 | Ferdi Kılıçoğlu-1 | 53,51 | | | 00:03 | | 10:00 | |
| 1A | Servis Giriş-1 | | 23,37 | 76,88 | 02:10 | 35,48 | 12:10 | |
| SERVİS 1 | | | | | 01:12 | | | |
| 1B | Servis Çıkış-1 | | | | | | 13:22 | |
| 2 | Fındıklı Aksu | | 19,36 | 19,36 | 00:35 | 33,19 | 13:57 | |
| ÖE2 | Ferdi Kılıçoğlu-2 | 53,51 | | | 00:03 | | 14:00 | |
| 2A | Servis Giriş-2 | | 23,37 | 76,88 | 02:10 | 35,48 | 16:10 | |
| 1.AYAK TOPLAM | | 107,02 | 85,46 | 192,48 | | | | |

| 2.Ayak | | 18 Aralık 2022 Pazar | | | | | | |
|-----------------------|------------------------------|----------------------|---------------|-------------------|--------------|----------------|--------------|--|
| Gün Doğumu: 08:15 | | | | Gün Batımı: 17:29 | | | | |
| ZK | Kontrol Noktası | Özel Etap Mesafe | Ara Mesafe | Toplam Mesafe | Hedef Süre | Ortalama Sürat | İlk Araç | |
| 2B | Servis Çıkış-2 | | | | | | 09:32 | |
| 3 | Yahyalar | | 13,51 | 13,51 | 00:25 | 32,42 | 09:57 | |
| ÖE3 | Şampiyon Düzce Spor-1 | 48,65 | | | 00:03 | | 10:00 | |
| 3A | Servis Giriş-3 | | 17,07 | 65,72 | 02:00 | 32,86 | 12:00 | |
| SERVİS 6 | | | | | 01:32 | | | |
| 3B | Servis Çıkış-3 | | | | | | 13:32 | |
| 4 | Yahyalar | | 13,51 | 13,51 | 00:25 | 32,42 | 13:57 | |
| ÖE4 | Şampiyon Düzce Spor-2 | 48,65 | | | 00:03 | | 14:00 | |
| 4A | FİNİŞ | | 17,07 | 65,72 | 02:00 | 32,86 | 16:00 | |
| 2.AYAK TOPLAM | | 97,30 | 61,16 | 158,46 | | | | |
| YARIŞMA TOPLAM | | 204,32 | 146,62 | 350,94 | | | | |

Ek 2 - Yarışmacılarla İletişim Sorumlularının Fotoğrafları ve İletişim Bilgileri

Meyli KARAGÜLLE
Yarışmacılarla İletişim Sorumlusu
Tel: 0 507 193 35 30

| Yarışmacılarla İletişim Sorumlusu Programı | | |
|---|---------------|---------------------------------|
| Tarih | Saat | İletişim Kanalı / Konumu |
| 28 Kasım – 15 Aralık 2022 | 10:00 - 18:00 | GSM Mail: bilgi@dosod.biz |
| 16 Aralık 2022 Cuma | 08:00 - 16:00 | Servis Alanı |
| | 16:00 - 20:00 | Servis Alanı Yarış Merkezi |
| 17 Aralık 2022 Cumartesi 18 Aralık 2022 Pazar | 08:00 - 20:00 | Servis Alanı |
| | 20:00 - 22:00 | GSM Mail: bilgi@dosod.biz |

Ek 3 - Cezalar Tablosu

| MADDE | İHLAL | CEZA | |
|-------|--|-----------------------|----------------------|
| 1 | Brifinge, sürücülerden en az birinin katılmaması | 1. İhlal | 200,00₺ |
| | | 2. İhlal | 300,00₺ |
| 2 | Ekip üyelerinin isim ve kan gruplarının ön çamurluklar üstünde yazmaması kasklarda olmaması | | 150,00₺ |
| 3 | Fors majör talebinde bulunan ekip | | 350,00₺ |
| 4 | Yarışmacı numarası veya reklam etiketinin kaybolması | Her biri için | 100,00 ₺ |
| 5 | Yarışmacı numarasının okunmaz olması | | 100,00 ₺ |
| 6 | Organizatörün teklif ettiği reklamların eksikliği ya da yanlış yerde bulunması | Her bir ihlal için | 100,00 ₺ |
| 7 | Start kapalı parkına geç kalınması | İlk 15 dakika | Her dakika için 50 |
| | | 15 dakika sonra | Yarış İhracı |
| 8 | Trafik kurallarının ihlal edilmesi | Her seferinde | 250,00 ₺ |
| 9 | Bilgi vermeksizin yarış güzergâhının terk edilmesi | Her seferinde | 250,00 ₺ |
| 10 | Özel etap içinde hareket halindeyken sürücülerin emniyet kemerlerinin ve kasklarının takılı olmaması | Etap | Etap İhracı |
| 11 | Hatalı Start (Fodepar) | Etap Start 1. İhlal | 30 saniye |
| | | Etap Start 3. İhlal | 1 dakika |
| | | Etap Start 3. İhlal | 3 dakika |
| 12 | Sarı FF ile STOP noktası arasında durulması halinde | 1.İhlal | 1 dakika ceza |
| | | 2.İhlal | 3 dakika ceza |
| | | 3.İhlal | *SKK kararı ile ceza |
| 13 | Start bej diagonelin 1 dakika içinde geçilmemesi | 2. dakika için | 1 dakika |
| | | 2. dakikadan sonra | Etap İhracı |
| 14 | Finiş (STOP) kayıt işleminin yapılmaması | Etap Finişi | Etap İhracı |
| 15 | Zaman karnesinin zaman kontrol noktalarında ibraz edilememesi (kaybedilmesi, yırtılması) durumunda | | 2 dakika |
| 16 | Yol Keşfi İhlali | | 250,0 ₺ |
| 17 | Yol Keşfi Hız Sınırı Aşımı | Her aşım için | 100,00 ₺ |
| 18 | Hız sınırlaması alanlarındaki GPS kayıtlarının eksikliği | Birinci ve ikinci kez | 30 dakika |
| 19 | Way Point geçişinin eksikliği | Her eksik nokta için | 10 dakika |
| 20 | Yakıt ikmal alanından geç çıkma | Dakika başına | 1 dakika |

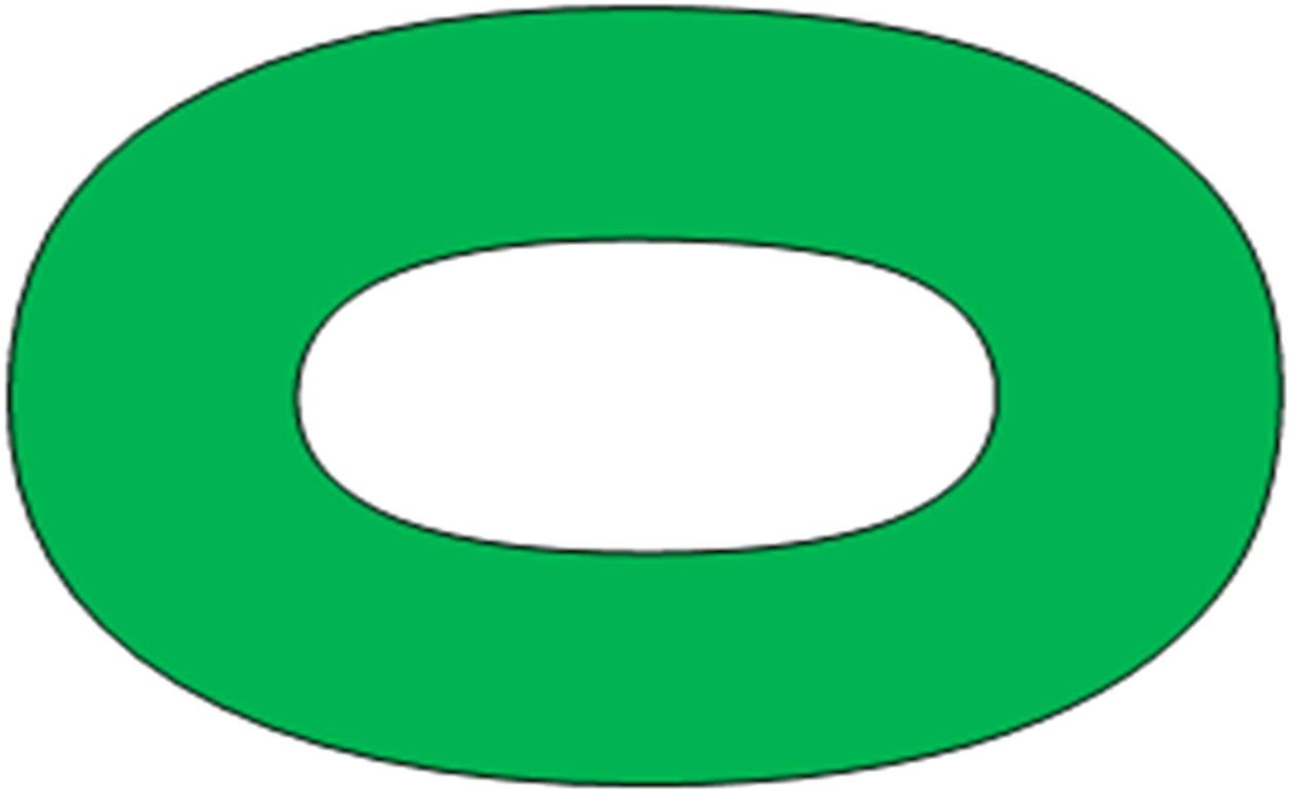
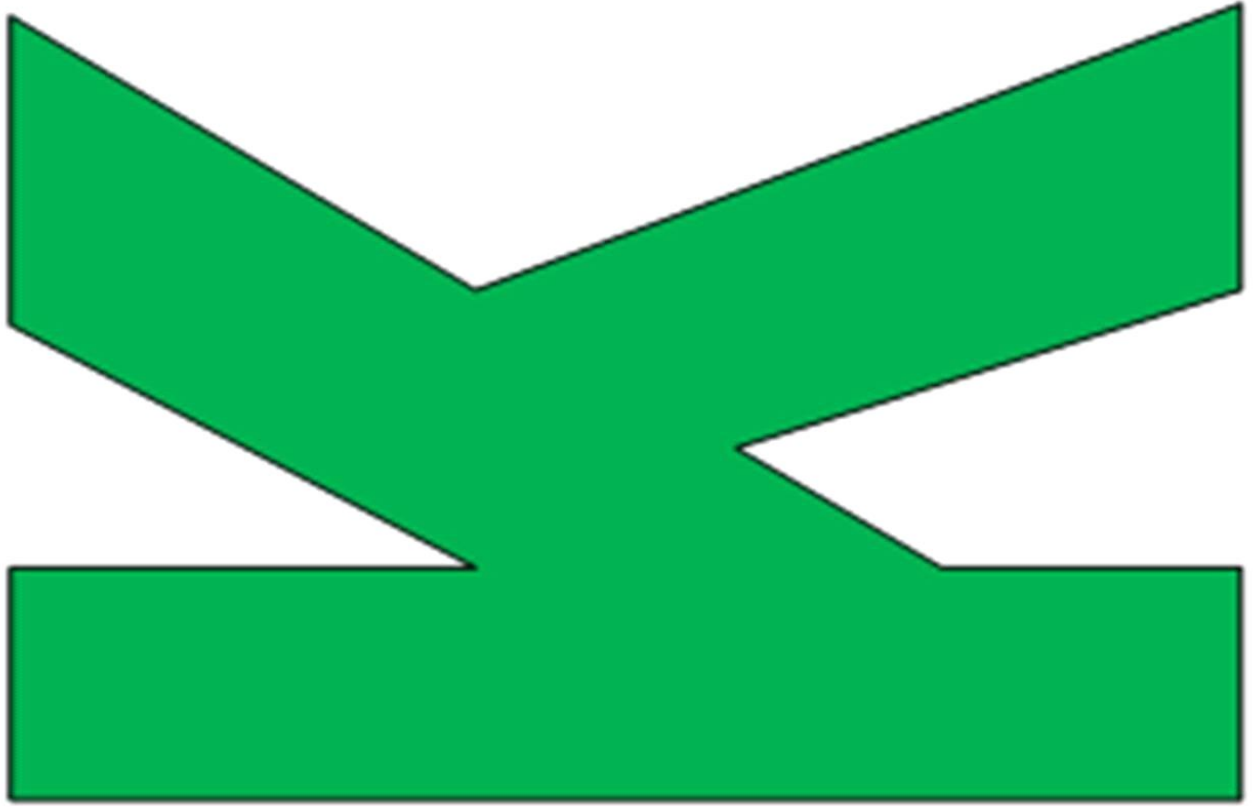



TOSFED - 04TOBK/061222

